

VERANO 1992 Nº 8

ASOCIACION DE AMIGOS DE
LOS CAMINOS DE SANTIAGO
DE GUIPUZCOA



ACTIVIDADES JACOBEAS

NUEVOS SOCIOS

212	KORO USANDIZAGA	SAN SEBASTIAN
213	FELIPE PEÑALBA	SAN SEBASTIAN
214	LUIS M. ZAVALA	SAN SEBASTIAN
215	JESUS M. AGUIRIANO	OÑATE
216	JUANI GARCIA	RENERIA
217	ISABEL MACIA	RENERIA
218	ELENA RONSE	ELGOIBAR
219	LUIS CARLOS ZAMACOLA	SAN SEBASTIAN
220	LUCHY MANCISIDOR	SAN SEBASTIAN
221	PILAR QUINTELA	RENERIA
222	PILAR ECHECHIPIA	SAN SEBASTIAN
223	MARIA TERESA MENENDEZ	SAN SEBASTIAN
224	MARIA JOSEFA CASTRO	SAN SEBASTIAN
225	JESUS GARCIA	ZARAUTZ
226	MARIA ANGELES MARTIN	SAN SEBASTIAN
227	ISABEL ATIENZA	SAN SEBASTIAN
228	ALBERTO ESPIN	ANDOAIN
229	MIKEL QUEREJETA	ZUMAYA

¡ B I E N V E N I D O S !



Sentid
profundamente
que no sois más
que un
vagabundo
sobre la faz de
esta Tierra.

Tened el
sentimiento de
alguien que está
muy lejos de su
hogar, que no
posee nada de
veras, que no
pertenece a un
país
determinado.

Cada ser
humano es en
realidad un
viajero solitario.

V JORNADAS JACOBEAS

Al igual que en años anteriores, son ya las V, se celebraron el pasado mes de mayo las JORNADAS JACOBEAS, consistentes como viene siendo habitual en tres conferencias y un concierto de música.

Además de las conferencias y concierto que seguidamente pasaremos a comentar, consideramos fueron un éxito completo en cuanto a la asistencia de público. Más de doscientas personas cada día para unas conferencias es cifra muy difícil de superar en nuestra ciudad; el espléndido Salón de Actos de la Kutxa estuvo los tres días prácticamente al completo, ocupándose hasta los paltos. No obstante la llamada a los socios, nuevamente es de lamentar que la asistencia de los mismos no respondió a nuestras previsiones, si bien este año fue bastante superior al pasado, y confiamos siga en aumento.

Nuevas rutas como la de la Plata, nos abrió nuestro compañero Luis Miguel Toribio, con una espléndida selección de diapositivas, que proyectadas en forma de fundidos, y sus preciosos comentarios nos "acompañaron" por un todavía desconocido camino de la Vía de la Plata.

En la segunda de las conferencias, Joaquín Jiménez, profundo conocedor de la problemática de los jóvenes delincuentes, rompió una lanza por nuevas formas de reinserción y recuperación de los mismos, con la inesperada asistencia y posterior participación en el coloquio de Elena Ronse, que hace años realizó el Camino desde Bélgica hasta Santiago acompañándoles.

V JORNADAS JACOBEAS



Procuramos todos los años que "nuestro" Camino por Guipúzcoa tenga un sitio de honor en nuestras Jornadas, y cumplió con creces la profesora Elena Barrena, especialista en las rutas medievales, que nos deleitó, ofreciéndonos una visión completísima de los caminos y detalles de la época de nuestra provincia. Además de la conferencia, tuvimos el regalo de que acudió expresamente desde Vitoria Doña Micaela Portilla, auténtica "institución" alavesa, que confiamos vuelva en otras ocasiones de conferenciante. También nos honró con su asistencia el Diputado General Eli Galdós, muy interesado por los temas relacionados con el Camino de Santiago, por Guipúzcoa especialmente.

Broche de oro a las conferencias fue el Concierto que en el maravilloso marco de la Iglesia de San Vicente, nos ofreció la Coral Mediaevum, de Burgos, que interpretó magistralmente canto gregoriano y cantigas góticas, acompañados por instrumentos medievales.

Fernando Imaz (Presidente)



ORACION DE CAMINANTE

"REGRESO EL AÑO QUE VIENE"

Ya puedes mirarme, Señor Dios. Sinceramente creo que puedes tornar tus ojos sobre mí... No sé qué estoy haciendo. No soy quién para decirte lo que puedes hacer conmigo... Ahora sí, por fin, soy casi tuya. Quizás sólo ahora, casi. Una parte de mí me la quedo porque como bien sabes no es digna de ti. Aguanta ¡mirame!, ¡que yo sienta el calor abrasador de tu mirada sobre mí! ¡Déjame arder de ti! Aquí estoy, caminando a mediodía por tierras de Castilla. No siento las piernas, ni las manos, ni la espalda. Sólo mis ojos calientes y el corazón en lo alto de la mochila. Señor Dios, pon las manos sobre mi corazón. Yo quiero levantarlo más pero aún no puedo. ¡Mirame y desármame! Quiero derretirme y regar estas tierras secas y después irme contigo. Perdona, ya sé que no es el momento, que tú sabes bien lo que te haces, que es el loco júbilo del iniciado. Y sé que cuentas conmigo. Lo sé, pero soy tan tonta que a veces alvido que estás en todos los rincones y en todos los tiempos, y no preciso buscarte en lo concreto. Soy torpe pero me quieres (y mucho más me vas a querer si todo va bien). Y mi caminar es lento. Yo quisiera sentirte de tal forma que pudiese levitar, pero no sé hacerlo. Desearía salir del tiempo y el espacio y ser parte de ti, la planta de uno de tus pies. Pero tampoco sé cómo hacerlo ¡Cómo envidio a los místicos!, sintiéndote tan fuerte, tan cerca, fundiéndose en ti. Y, sin embargo, sé que para mí has diseñado un plan muy distinto. ¡Mirame, Señor Dios!

.../...



.../...

ORACION DE CAMINANTE

Cómo he suplicado saber qué quieres exactamente para hacerlo cuanto antes. Pero eso sería demasiado fácil, ¿no es cierto? Mas aquí estoy, en este precioso instante, con todo el alma confortablemente instalada en la casa que me has dado, paseando por el más hermoso de los corredores (Camino de Santiago). Por lo visto me querías a solas y casi lo has conseguido. Haz que no olvide este momento donde siento, que por poco, te merezco. Haz que esto se repita hasta que toda yo sea sólo este sentimiento. Tengo miedo a regresar. No, no me quites lo que ahora hemos logrado juntos. Miedo a la ciudad, a la familia, al trabajo, a los amigos (aunque sólo serán once meses, al undécimo regresaré a buscarte de esta manera). Mirame para que pueda guardar entre mis manos la llama de tu espíritu. A pesar de mi torpeza confío en recobrar si acaso una chispita de vez en cuando durante el invierno. Señor Dios, yo quiero ser así siempre y crecer desde aquí. Dame una clave, con una clave me bastaría para no despistarme más... Costó tanto sentirte así... Pero con claves todo sería demasiado fácil, ¿no es verdad? Está bien, Señor, soy joven y tengo tiempo para aprender a buscar y para aprender a encontrar. Sin duda me despistaré mil veces, pero en cada edad que me des me centraré un poco más. Está bien, está bien, creo que entiendo, es tan difícil aprender a escuchar tus mensajes... Pero está bien, si te entiendo, mas ¡mirame!, ¡quiero explotar una décima de segundo!... No, no quieres mirarme todavía de esa forma divina, no lo tengo merecido, no ha llegado mi momento, ¿no es cierto? De acuerdo, me conformo por ahora con esta leve brisa de viento. Al quitarme el sombrero el sudor de la frente se hará frío y refrescará mis pensamientos.

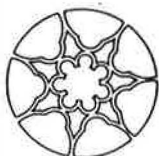

¿Te imaginas si yo contara esto? Alguien diría que tengo insolación... ¡Oye, pero es verdad, Señor Sol!, ¿me mirarás si digo "insólame"? Perdonas, Señor Dios, pero al año que viene regreso.

SI, MERECE LA PENA

Aquel mes de octubre de 1990 se estaba mostrando muy generoso en darnos hongos y otras especies de setas. Mi hijo Kepa y yo hacíamos salidas todos los fines de semana y en verdad que volvíamos a casa con unas cestas maravillosas.

En uno de los descansos que hacíamos, para almorzar, y en una de nuestras charlas, nos hicimos este planteamiento: Una vez terminada la temporada de setas, vamos a seguir saliendo al monte, los fines de semana, y el próximo verano, durante las vacaciones, nos vamos a ir caminando a Santiago. La mamá y las hermanas que se vayan a Valencia, a la playa.

A finales del mes de octubre de 1990 nuestra querida esposa y madre, Teresa, se siente enferma. Enseguida nos damos cuenta de la gravedad. Es intervenida quirúrgicamente y recibimos la terrible noticia.

Pasados unos días de aturdimiento y nerviosismo nos acordamos de aquel viaje que proyectábamos realizar las próximas vacaciones. Ante la gravedad de la enfermedad, mi hijo y yo hacemos firme promesa de peregrinar andando a Santiago y pedir al Santo la curación de Teresa.

Los días pasaban y la enfermedad seguía su curso implacable. Unos días mejor, otros peor, pero siempre avanzando.

Pusimos en conocimiento de Teresa nuestra promesa. Se puso muy contenta al saberlo y nos dijo que con mucho gusto nos recogería en Santiago.

Kepa y yo nos pusimos manos a la obra. Entrenábamos haciendo travesías por los montes, marcha nocturna a lciar, etc.



Un día hojeando el periódico pude leer una entrevista que realizaron a Fernando Imaiz. Ni corto ni perezoso tomé la guía telefónica y por eliminación pude hablar por teléfono con él. Le expliqué lo que pretendíamos realizar y quedamos un día, en su despacho, para hablar más tranquilamente.

El día convenido fui a su despacho y hablamos durante un buen rato, sobre el Camino. Le expuse mi proyecto y los motivos que nos llevaban a hacerlo. La respuesta que recibí me animó mucho y me reafirmó en mi decisión.

.../...

SI, MERECE LA PENA

.../...

Me animó mucho y los consejos que fui recibiendo hasta el día que iniciamos el Camino, me llenaron de fuerza e ilusión para poder realizarlo. Ya sabía que días de calor y de agotamiento no faltarian, pero bueno, Fernando con sus consejos y recomendaciones me animaba para superar estos obstáculos.

Teresa seguía con mucha ilusión nuestras caminatas y según se iba encontrando nos decía: Me parece que no voy a poder ir a recogeros a Santiago. Os recogeré, con toda seguridad...

En fin, Teresa falleció el día 20 de junio de 1991, dejando tras de sí una huella profunda y ejemplar de fe, amor y sacrificio.



Y por fin llegó el día de nuestra peregrinación. El día 20 de julio llegamos a Roncesvalles a media tarde. Acudimos a visperas y a la Misa de Peregrinos. La bendición que recibimos la recibimos con tanta emoción que no la olvidaremos jamás.

Ya estábamos fuertes para iniciar el Camino. Nos esperaban días de oración, meditación, contemplación y sacrificio.

Qué noches tan maravillosas, qué amaneceres, qué luminosidad del cielo, qué paisajes, qué pueblos. Eran sensaciones que experimentamos padre e hijo y que nos unian mucho.

La confraternidad con otros peregrinos, dar ayuda, recibir ayuda, sentir la compañía del otro, en fin, sentimientos que calaron y que nos han unido muy profundamente.

Al cabo de 28 días, el día 17 de agosto, a las nueve y media de la mañana, nos encontramos ante los muros de la Catedral de Santiago. El abrazo que nos dimos, mi hijo y yo, nunca lo olvidaremos. Las lágrimas brotaron con fuerza y nuestro pensamiento voló en busca de Teresa, que desde el cielo, seguro, estaba presenciando el momento. No pronunciamos ninguna palabra.

.../...

SI, MERECE LA PENA

.../...

Una vez repuestos de la emoción nos dirigimos a la entrada de la Catedral por el Pórtico de la Gloria. Al entrar en la plaza del Obradoiro, oímos una voz que nos llamaba y que la conocíamos muy bien. Era mi hija Mónica que había ido a Santiago en compañía de mi hermano José para hacernos el recibimiento. Nos abrazamos los tres, mi hermano discretamente se mantuvo retirado, y en ese momento sentí la presencia de Teresa junto a nosotros. Fue muy emocionante y muy intenso este encuentro.



El abrazo al Santo, la visita a la tumba y la Misa de Peregrinos, pusieron el broche de oro a esta hermosa peregrinación que como hemos indicado la realizamos Kepa y yo durante los meses de julio y agosto de 1991.

Antes de iniciar la peregrinación, escuchamos este comentario: No merece la pena cumplir la promesa, la habéis hecho por su curación y mira lo que ha pasado.

Mi hijo y yo decimos con todas nuestras fuerzas: Sí, merece la pena. Los frutos que estamos recibiendo nos han dado fuerza y un gran fortalecimiento de nuestra fe, además de una gran compenetración entre los dos, que nos están haciendo superar los difíciles momentos que todavía hoy en día nos está tocando vivir.

Además, un gran mensaje nos dio el CAMINO: COMPARTIR.

En fin, ésta es nuestra peregrinación. Animamos a los padres que realicen este Camino con sus hijos. Merece la pena. Los frutos que se recogen son numerosos. Por los testimonios de otros peregrinos, en situación parecida a la nuestra, la respuesta que han recibido es idéntica.

Se me olvidaba decir que la edad de mi hijo es de 14 años y la mía,
46.

LA ORIENTACION RITUAL

La orientación tiene una importancia capital en las civilizaciones tradicionales, y si los modernos se sorprenden de ello es porque ignoran los verdaderos motivos. Por lo demás, la Iglesia Católica no ha abandonado nunca el principio de la orientación de los edificios religiosos.

Esta es una tradición que viene atestiguada desde muy antiguo. Las Constituciones Apostólicas, que, sin remontarse quizás a los propios Apóstoles, imponen la orientación de las iglesias.

Orígenes escribe en su Tratado de la Oración: "Dado que hay cuatro puntos cardinales, el norte, el mediodía, el occidente y oriente, ¿quién no reconocería enseguida que el oriente manifiesta evidentemente que debemos orar hacia ese lado, lo cual es el símbolo del alma mirando hacia la aparición de la verdadera "Luz"?".

Santo Tomás de Aquino resume así las razones que justifican la regla de la orientación: "Es conveniente que adoremos con el rostro vuelto hacia oriente: primeramente para mostrar la majestad de Dios, que nos es manifestado por el movimiento del cielo, que parte del oriente; en segundo lugar, porque el Paraíso terrenal existió en oriente y nosotros tratamos de volver a él; en tercer lugar, porque Cristo, que es la luz del mundo, es llamado Oriente por el profeta Zacarías; y en cuarto lugar, por último, porque en el oriente es donde aparecerá en el último día, conforme a las palabras del Evangelio de San Mateo; "Como el relámpago que sale del oriente y brilla hasta el occidente, así será la venida del Hijo del Hombre".

.../...

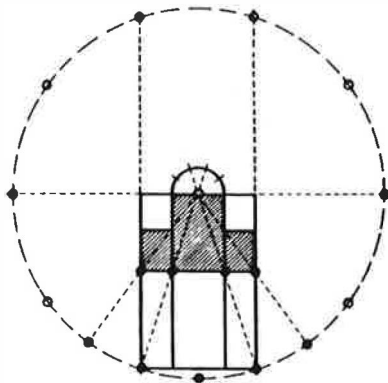

basílica cristiana primitiva.

LA ORIENTACION RITUAL

.../...

Este último motivo hace hincapié en la Parusia, la vuelta gloriosa del Señor. Y uno puede imaginarse qué valor tenía para los cristianos de épocas antiguas la orientación ritual: cuando, al final de la noche de Pascua, por ejemplo, al término de la vela en la que esperaban la resurrección del Señor, los primeros rayos del sol visible iluminaban el templo, ellos no podían por menos que ver en ello la promesa y algo así como la prueba de la Vuelta gloriosa.



Laberinto de la catedral de Quimper

Esta orientación ritual para la oración era hasta el punto importante que, en Roma, en las basílicas constantinianas, que no habían podido ser orientadas hacia el este y tenían el presbiterio al oeste, se giró el altar de forma que el sacerdote pudiera mirar al oriente durante los santos misterios. Y no, como se ha pretendido, para mirar a los fieles, con intención de hacer una celebración más "comunitaria".

Así, cuando el templo está correctamente orientado, con su eje principal en la dirección oeste-este, el coro y el altar quedan del lado de donde proceden los rayos del sol visible y los del "Sol de Justicia", cuya luz "Alumbra a todo hombre que viene a este mundo". La nave es un rectángulo o cuadrado largo que se extiende de este a oeste, la puerta está al oeste, a poniente, en el lugar de menos luz, que simboliza el mundo profano o, también, el país de los muertos. Al entrar por la puerta y avanzar al santuario, uno va al encuentro de la luz: es una progresión sagrada, y el cuadrado largo es como un camino, que representa la "Via de la salvación", la que conduce a "la tierra de los vivos", a la "ciudad de los santos", donde brilla el Sol divino.

PARA EL COMPORTAMIENTO ETICO



Pasa por la vida como si fueses un peregrino.
Que tu atillo te permita andar con soltura.

Mira la hierba. Estúdiala.
Se como ella: fuerte, constante.
Una y otra vez se levanta aunque la pisen mil veces.
Se como la hierba.

Que la alegría esté siempre llenando tu
presencia; porque si tu propio vivir no te trae
la alegría, algo falla en tu forma de leer
la vida.

Cuando hagas algo, hazlo bien.
Que no te importe el tiempo de fuera, sólo el tuyo
interior te pertenece.
Si hace algo bien, puedes hacerlo todo bien.

Huye de todos los espectáculos violentos.
Así no vendrá la violencia a tu corazón.

Huye de la maledicencia como de la peste.
Que todos tus pensamientos sean para construir
el bien.

Ve siempre el lado bueno de las cosas, porque
no sabes con qué intención salieron de cada corazón.

SOL INTERIOR

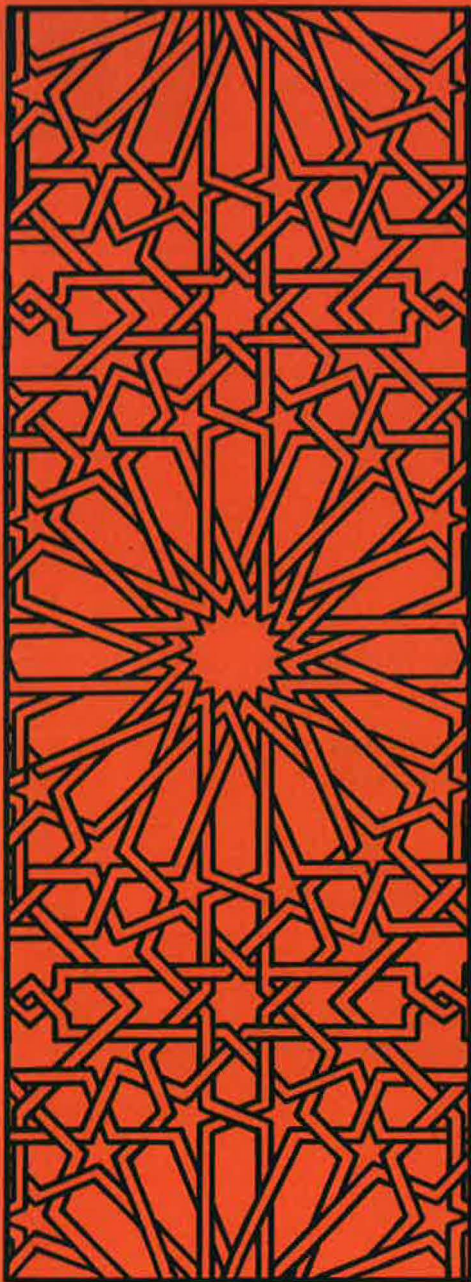

Así como, a la salida del sol exterior, los objetos del mundo visible, se nos vuelven poco a poco visibles, así a la salida del sol espiritual, los objetos del mundo espiritual vienen a nuestro conocimiento.

Si la luz exterior nos ilumina para el camino de nuestra peregrinación, la luz interior nos ilumina por el camino de la salvación, por el sendero que conduce al Reino de Dios.

Hemos, pues, de dirigir nuestras miradas hacia esta luz interior, a este sol espiritual.

¡Qué gran destino tiene el hombre en su interior!

SOL EXTERIOR

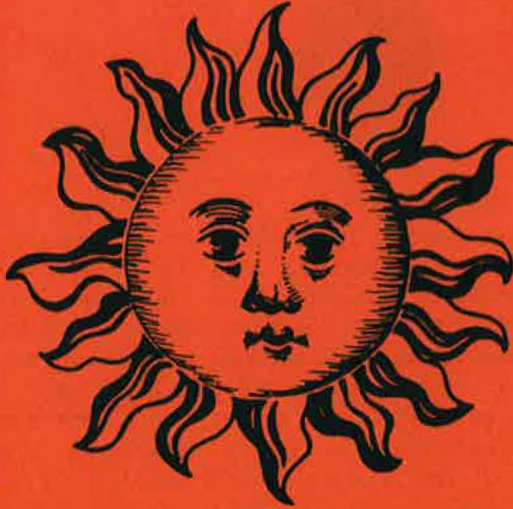

Quando las sombras de la noche son arrojadas sobre la tierra, las estrellas salen de sus nidos como lechuzas pequeñas, y los hombres se tumban a dormir, tapando con velos sus inexpresivos rostros.

Pero cuando la mañana surge del fondo de las cavernas y el sol asciende con fuerza sobre el horizonte, Dios devuelve la conciencia a aquellos que parecen cadáveres.

Y, agradecidos al regalo de aquel inesperado despertar, danzan en jubiloso homenaje y dan alegres palmadas exclamando: El Señor Sol nos ha devuelto a la vida.

"Del Mathanawi"

ESCUCHA EL CANTO DE LA VIDA



Búscalo y escúchalo primeramente en tu propio corazón. Al principio tal vez dirás que no está allí, que cuando buscas sólo encuentras discordancia. Búscalo más hondo. Si aún así fracasas, detente un instante y mira todavía más hondo. En todo corazón humano existe una melodía natural, una fuente oscura. Puede estar escondida y por completo oculta y silenciosa; pero allí está. En la base misma de tu naturaleza encontrarás la fe, la esperanza y el amor. Aquel que escoge el mal, rehusa mirar dentro de sí mismo, cierra sus oídos a la melodía de su corazón, así como cierra sus ojos a la luz de su alma. Y obra así porque encuentra más fácil vivir anegado en los deseos. Pero en el fondo de toda vida existe una corriente impetuosa que no reconoce obstáculos; las grandes aguas están allí realmente. Encuéntralas y percibirás que ninguno, ni aún la criatura más miserable, deja de ser parte de ellas, por más que procure cegarse y construirse una fantástica forma externa de horror. En este sentido yo te digo:

Todos los seres entre los cuales tú luchas, son fragmentos de lo divino. Y tan engañadora es la ilusión en que vives, que es difícil adivinar si percibirás primero la dulce voz en los corazones de otros. Pero sabe que seguramente se encuentra dentro de ti.

Búscala ahí, y una vez que la hayas oído, la distinguirás más prontamente en torno tuyo.

"luz en el sendero"

EL CAMINO SIGUE

... HASTA SAHAGUN, MAYO 92

Ya hemos hecho otra etapa del Camino
autobús nos llevó y el viejo fue muy fino.
(Colofón de las V Jornadas que tuvimos
en este mes Mariano, el de Mayo florido).
Vimos San Juan de Ortega, y antes fue Redecilla.
En San Juan, fue la Cripta donde el Santo reposa
y en la Red fue la pila, románica i una rosa!
Castrojeriz... (poco antes convento San Antón
del siglo XV fecho y en ruinas hoy ¡Perdón!)
En un Mesón comimos... y muchas cosa vimos.
La Iglesia de San Juan, también la Juderia,
Castillo, Colegiata..., de paso, el Hospital,
después fue Boadilla... y Fromista al final.
Por Revenga de Campos, luego Villarmentera,
Villa Alcazar de Sirga, llegamos a Carrión.
Monasterio San Zoilo, de los Benedictinos
de Córdoba, expulsados. En siglo XVI
los condes lo edifican y los aposentaron
en base cluniacense, románico y castrense,
siendo un gran Monasterio el que aquí representan
con artística Torre y gran huerta a cuidar
"Ora et Labora" dijo el monje San Benito
y siguieron la Regla. Es digno de admirar
el Coro y el Retablo, también los Relicarios
de San Zoilo y San Félix, y el Claustro ¡Colosal!

.../...



EL CAMINO SIGUE

.../...

Luego será Sahagún, la Virgen Peregrina en donde hacemos noche, es decir pernoctar, y algunos en San Pedro, que dicen de las Dueñas y de la Santa Cruz son Benedictinas buenas. Después del desayuno volvemos a San Tirso donde se ve el contraste, como en otros destinos, del Románico pétreo unido al del ladrillo Mozárabe, llamado, "cara vista" vivido.



Santa M^o las Tiendas, la Virgen del Camino, Virgen de la Victoria (pues así es su sentido) El Museo que vimos es denso y valioso. La Iglesia de Santiago, con enorme Crismon, del undécimo siglo (está en restauración). Regresando seguido, Donostia en dirección, paramos a comer en templario mesón.

Villa Alcázar de Sirga, Villasilrga, la actual, o bien, Santa Maria, de ese mismo lugar. Cervatos de la Cueva. también con palomeras como en otros Poblados de esta Región panera.

Hubo quien recibió "energía" en el Templo y quien lo quiso hacer, pero... le faltó tiento. De esta Nave grandiosa sólo resaltaré la Capilla Santiago, por ser llamada "aparte" "La Capilla Sixtina del Románico arte".

.../...

EL CAMINO SIGUE

No se pudo admirar Santa M^a la Blanca
a la que el sabio Rey, Alfonso diez llamado,
le dedicó "cantigas" contando sus milagros
por estar residiendo en museo leonés
itinerante "del hombre en su crecer".
Pero sí que gozamos del Arte Sepulcral
de los tres Panteones que en ese sitio están:

Juna Pérez, D. Felipe y su esposa, además.
El uno, gran Maestre del Templario lugar,
el otro, hijo del rey que alcanzó Santidad,
que fue el tercer Fernando de Castilla Central.

¡Pensar que esta gran sala sólo fue una porción
de aquel enorme enclave...! Sala Capitular,
(más larga en 9 metros), torre de treinta más;
dos naves laterales; de Hospedería, un par;
más de alojar Templarios... y además, Hospital.

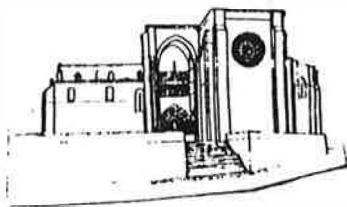

El Mesonero Pablo, que lo es del Camino,
nos surtió bien de viandas, y hasta de muy buen vino.

Después de repostar, "queimada" degustar
y, hasta con cierto tino, canciones entonar...
subiendo al autobús, con un marchar muy vivo
en unas cuantas horas... "mochuelos a su olivo"

Pedro Ignacio de Pablo (socio)

CON PAN Y VINO SE ANDA EL CAMINO

Con pan y vino se anda el camino, reza el viejo y sabio refrán. Los peregrinos a Santiago, que desde la Edad Media caminaban a Compostela, comían los alimentos que iban encontrando a su paso por las aldeas y villas, que jalonan en la tierra este itinerario que está marcado en las estrellas de la Via-Láctea.

Pero, ¿qué comían los peregrinos a su llegada a las tierras donde está la tumba del Apóstol Santiago?

Opino yo que, después de varias semanas de caminar y de ser reconfortados con la bendición del Santo, y con la COMPOSTELANA bien guardada en el zurrón, buscasen un sabroso alimento, con que también dar gusto al cuerpo y al paladar.

"Un bo xantar" (una buena comida), se me antoja a mí que, para un cansado peregrino, podría ser: Pulpo, empanada, acompañados de un Albariño, y como broche una "Cunca" (taza) de queimada.

EL PULPO

Alvaro Cunqueiro en su libro "A cociña galega", hablando del pulpo, dice: "Hay un testimonio del diario de un peregrino francés, el Sr Jacques Maville de Poncheville, que hacia el Camino a Santiago a pie, y se quedó de posada en Lugo. Salió a dar un paseo antes de acostarse, por las murallas; y entre la puerta de San Pedro y la de Castelo, en el rincón que hay entre los dos cubos, donde se conservan dos arcos que coronan la milenaria muralla, vio a dos mujeres, que se afanaban haciendo fuego, debajo de unas grandes potas de cobre, y pensó, y así nos lo dejó escrito, que éstas eran las Meigas o Bruxas gallegas, de las que tanto le hablaban, y que estaban, ni más ni menos, en visperas de algún Aquelarre o reunión, y preparaban de esta forma los filtros y cocciones para emplear en sus brujerías".

Estas mujeres no eran ni más ni menos que "As pulpeiras de Lugo", que atienden la feria de ganado, de la secular ciudad lucense. Ellas desde tiempo inmemorial, se colocan con sus "mouras" potas de cobre, al abrigo de las murallas, que describe en su diario de peregrino el señor Jacques Maville, y que se encuentra mismo enfrente "Do campo da Feira".

Hoy en día, en el mismo sitio, siguen estas buenas mujeres gallegas, cocinando pulpo, y sirviéndolo en calientes platos de madera.

LA EMPANADA

El día 20 de agosto de 1981 J.Espino Matos, en el periódico "EL FARO DE VIGO" escribía así: "La rica empanada, siempre amada y bien querida, en las entrañas de la tierra y en los mares de la Galicia meiga. Comida de reyes y magnates, solicitada por los sabios, y envidia de los extraños. La única que mereció ser grabada en la piedra granítica de las ménsulas del único palacio románico que se conserva en el mundo.

.../... CON PAN Y VINO SE ANDA EL CAMINO

El palacio del Arzobispo Gelmírez de Santiago de Compostela. Auténtico bocado de elección, comida de curas, diría el sabio pueblo gallego y... no hay más que decir".

El historiador Sanchez Cantón, nos dice: "En las ménsulas del refectorio del palacio Arzobispal de Belmírez, contiguo a la catedral del Apóstol, está esculpido el banquete real de las bodas del Rey D. Alfonso IX y DOÑA BERENGUELA, que se encuentran comiendo la secular y apetitosa Epanada, con su clásica redondez, para ser cortada de manera radial o en forma de cuña, de modo que cada trozo alcance desde el centro al borde, y todos los comensales perciban la totalidad del gusto que posee la Epanada".



La fiel reproducción del siglo XII nos muestra, como en un banquete de regias bodas, uno de los deleites de la buena mesa, era precisamente el plato descrito.

Sin lugar a duda sería ésta, la epanada padronesa de Lamprea, que durante siglos no tuvo rival, y deducimos ésto, porque en las ménsulas descritas, se sirven epanadas individuales, en donde la Lamprea iba enroscada en pieza entera, entre las dos tapas del pan.

Alvaro Cunqueiro dice de la epanada: irá siempre bien encebollada, muy azafranada, muy pimentada y bien aceitada.

Es casi seguro que el peregrino a su llegada a Santiago, se llevase a su estómago una apetitosa epanada.

CON PAN Y VINO SE ANDA EL CAMINO

EL ALBARIÑO

.../...

Muchos y muy variados vinos se cultivan en las tierras gallegas. Pero el que ha traspasado fronteras con un prestigioso sello de calidad, es denominado ALBARIÑO, y que actualmente se comercializa con la denominación de origen "RIAS BAIRAS".

Este vino está ligado al "CAMINO DE SANTIAGO". Fueron los monjes de CLUNY, peregrinos a la ciudad del Apóstol, quienes introdujeron estas vides traídas desde el VALLE DEL RHIN y plantadas en el pontevedrés VAL DO SALNES, el solar adecuado y con un microclima excelente para la maduración de estas uvas, y que han hecho del ALBARIÑO uno de los mejores vinos blancos del mundo.

Este valle está formado por ocho municipios, de gran raigambre vinícola, y son: O Grove, Meaño, Ribadunia, Meis, Vilagarcía de Arousa, Sanxenxo, Vilanova y Cambados, depositario incontrovertible del espirituoso vino ALBARIÑO (blanco, blanquiño).

En el centro geográfico de este valle, se encuentra el Monasterio de ARNTEIRA, que fue cuna del vino Al-bariño, y un importantísimo asentamiento de los peregrinos a Santiago. Del Abad D.Ero D'Armenteira, es la hermosa leyenda, que cuenta que se quedó dormido oyendo el canto de un ruiseñor y se despertó doscientos años después. Gráfico y elocuente ejemplo para explicar a los devotos el misterio de la eternidad.

LA QUEIMADA

Dicen las leyendas y la tradición, que el Apóstol Santiago, montado en caballo blanco y espada en mano, expulsó a los moros del camino a Compostela. Pero ellos antes de abandonar Galicia, nos enseñaron los secretos de la destilación.

Al paisano gallego, que lo aprovecha todo, se le ocurrió destilar el orujo u ollejo de la uva, y con la ayuda de los alambiques y alquitaras que le dejaron los moros, fue elaborando gota a gota, una de las mejores y más codiciadas Aguas-Ardientes del mundo, cuya graduación puede superar los cincuenta grados.

Dícese del Aguardiente que quita el frío en el invierno y el hambre en el verano. Cura catarros y dolores de muelas, y es la mejor medicina para las abundantes depresiones nerviosas que padecen los paisanos gallegos.

El aguardiente mezclado con azúcar, corteza de limón, manzana y unos granos de café, y quemado por manos hábiles y expertas, produce LA QUEIMADA, uno de los mejores licores con los que se puede terminar una comida.

.../...

LUN PAN Y VINO SE ANDA EL CAMINO



Destilación del agua-ardiente de orujo de uva.

RECETAS - FORMULAS PARA LA ELABORACION DE ESTOS PLATOS

.../... PULPO A FEIRA:

En una pota alta, se pone a hervir agua. Cuando rompa a hervir se introduce el pulpo y se saca tres veces sin soltarlo. Realizada esta operación se suelta en el agua (esta operación se llama el "Asustado" y tiene la misión de que la piel no se desprenda de la carne, durante la cocción).

Se cuece aproximadamente durante veinte minutos con fuego fuerte. Para servirlo, se corta con tijera, se le echa sal gorda, se espolvorea con pimentón picante, se rocía con aceite de oliva crudo, preferentemente de primera, y se sirve en plato de madera caliente. .../...

CON PAN Y VINO SE ANDA EL CAMINO

EMPANADA:

.../...

Hay gran variedad de recetas, aunque todas muy parecidas. Se pueden hacer de carnes, de pescados, de verduras y de mariscos. Vamos a describir aquí la empanada más jacobea, la que se hace con la carne de la concha de los peregrinos: La Vieira.

Ingredientes para seis personas: 24 vieiras, 3 pimientos verdes, 3 pimientos rojos, 4 huevos, 5 cebollas, 2 tomates, 2 dientes de ajo, 2 hojas de laurel, azafrán, 1/2 litro de aceite, sal, 1250 gramos de harina, 1/4 litro de leche, 100 gramos de mantequilla, 1/4 litro de agua y 50 gramos de levadura.

Preparación de la masa: Se mezcla en un recipiente la leche, la levadura, la mantequilla y la sal, se le añade la harina y los huevos, se amasa y se deja reposar durante quince minutos, tapada con un paño.

Preparación de la farsa: En una cazuela se pone medio litro de aceite, con el ajo cortado en láminas, así como las hojas de laurel, se deja dorar, se le añade la cebolla picada y los pimientos también picados, y se dejan freír durante veinte minutos, a continuación se le añade el azafrán y los tomates pelados.

Se estira la masa con un rodillo, se hace un cuadrado y se corta por la mitad. Una de las mitades se coloca bien estirada en la empanadera, se pone la farsa encima, se le añade la carne de vieiras, se cubre con la otra mitad de la masa y se cierran los bordes. Se pinta con huevo batido por encima.

Se mete al horno fuerte durante veinte minutos, se le hace un agujero en el centro, para que "respire".

LA QUEIMADA

En un pote de barro o de hierro, se vierten tres litros de aguardiente, se le añaden 450 gramos de azúcar, una corteza de limón maduro y una manzana reineta y unos granos de café.

Se le prende fuego y se deja quemar durante unos quince minutos, mientras el fuego está ardiendo y con la ayuda de una cazo de barro o de hierro se mueve el aguardiente para facilitar mejor la mezcla de todos los ingredientes.

Se apaga y se sirve en tazas de barro, se toma templada. Nunca fría.

Nota necesaria: Es indudable que en la Edad Media estas recetas carecían de los siguientes alimentos: pimentón, pimientos, tomates, café y azúcar, aunque este último era sustituido por miel.



Sobre mástil de madera
se encuentra la cruz forjada,
su base es la pedregada
que se incluyó en otra era.
Ea coartumbre muy romana
es de una piedra lanzar,
para más paregalmas
todo es que el año cumplera.
Como cénit del camlno,
organllora sobre el cerro,
daa reaplro al peregrlno.
Libre al viento en el destlro,
brllas en nueatro destlno
como faro, Cruz de Ferro.
Regalo para la vltas,
de tal belleza arena
el Creador fue un artista
se hizo hombre en Nochebuena.
En el marco natural
lo materlal es pobreza,
por doquere se ve un raudal
de lnaoapchada belleza.
Una esmlta muy modesta
Lula Baquerlza Lnatllo,
el promotor de esta gesta
es el diez de Agosto murlo.
Este mlamo da yo
Llegaba a ml destlno.
Este plonero murlo
comenzando otro camlno.

CRUZ DE FERRO

Recorrer los caminos de Santiago, alternativa a la cárcel

Las V Jornadas Jacobeas estudiarán esta experiencia belga

M. Garnendia

DONOSTIA. «Antes de hacer el camino eres uno, después eres una persona distinta». Fernando Imaz, Felipe Sesma y José Antonio Vilaboa, presidente y miembros de la Asociación de Amigos de los Caminos de Santiago de Gipuzkoa, reconocen que peregrinar a Santiago es una experiencia que marca la vida de las personas.

«Independientemente del significado religioso, recorrer el camino permite liberarte de muchas cargas, encontrarte a tí mismo, reflexionar y conocer a muchas personas».

A quien realmente ha cambiado la existencia, además de los 7.000 peregrinos de todo el mundo que lo recorrieron el año pasado, es a los presos belgas que, recuperando una vieja tradición, redimen su pena recorriendo los cerca de 3.000 kms. que separan Bélgica de Compostela.

Acompañados de un guardián, estos presos, en su mayoría jóvenes delincuentes, encuentran en el camino de Santiago una alternativa a la cárcel, una escuela de vida que tras tres meses de viaje, consigue reinsertarlos nuevamente en la sociedad.

Es precisamente esta experiencia uno de los temas que será abordado en las V Jornadas Jacobeas que se celebrarán en Donostia del 11 al 14 de mayo.

El presidente de la Audiencia de Bilbao y peregrino de los caminos de Santiago, Joaquín Giménez, ofrecerá una conferencia el día 12 sobre «Santiago, camino de reinserción», que quiere servir de aldabonazo a las autoridades judiciales del Estado, defendiendo la viabilidad de es-



Fernando Imaz, presidente de la asociación jacobea.

ta alternativa.

El estudio de la Vía de la Plata, 1.500 kms. desde la Rábida hasta Finisterre o las rutas de la Gipuzkoa medieval, ocuparán estas V Jornadas Jacobeas que finalizarán con un concierto del grupo de interpretación «Mediaevum» de Burgos, en la iglesia de San Vicente.

Rutas y vías que, tal y como subraya Fernando Imaz, «hablan de caminos y no de un único camino de Santiago», reiterando, en ese sentido, la importancia que tuvo el paso de Irun y que hizo del camino gipuzkoano el más utilizado desde el s. XVI.

Peligro del 93

Conscientes de que es el subdesarrollo, lamentable-

mente, quien conserva la autenticidad y las riquezas artísticas de los caminos de Santiago, los peregrinos temen que el 93, como Año Jacobeo, termine, con el fomento turístico del camino, por destruir la singularidad de enclaves tan emblemáticos como el Monte del Gozo.

En esta atalaya situada a 10 kms. de Santiago, desde la que se divisa las torres de la catedral, está prevista la construcción de un camping y barracones para 8.000 personas, un auditorium con capacidad para 35.000 espectadores y una carretera de acceso de cuatro carriles.

Cada año son más las personas que a pie, en bicicleta o a caballo, se ponen en marcha hacia Santiago.



Boletín subvencionado por:
Diputación Foral de Guipúzcoa y
Ayuntamiento de San Sebastián

ASOCIACION DE AMIGOS DE LOS CAMINOS DE SANTIAGO DE GUIPUZCOA
GIPUZKORKO SANTIAGO-BIDE LAGUNEN ELKARTEA

c/ Dr. Camino, 5 - 6º - Telf 42.97.46 - 20004 SAN SEBASTIAN-DONOSTIA